

Brugervejledning

FKI Varmeplade

TL2550 og TL3550



Version 2.0



FKI Fast Food Teknik a/s

Indhold

1	Indledning.....	3
1.1	Generelt.....	4
1.1.1	Produktbeskrivelse	4
	Varmepladens formål og tilsigtet anvendelse.....	4
1.1.2	Fabrikant	4
1.1.3	Maskinskilt	4
1.1.4	Tekniske specifikationer og forbrug	4
1.1.5	Modifikation	5
2	Sikkerhed	6
2.1	Personligt sikkerhedsudstyr	6
2.2	Potentielle farer.....	6
2.3	Hvem må bruge apparatet.....	6
2.4	Transport/installation/fastgørelse	7
2.4.1	Transport	7
2.4.2	Installation	7
2.4.3	Fastgørelse	8
2.5	Drift.....	8
2.6	Rengøring/vedligehold	8
2.7	Servicering	9
3	Betjening.....	9
3.1	Før ibrugtagning	9
3.2	Betjening.....	9
3.3	Reparation og reservedele	10
3.4	Specifikationer for reservedele	10
	El diagram.....	11
4	Rengøring.....	12
4.1	Generelt.....	12
4.2	Daglig rengøring.....	12
5	Bortskaffelse.....	12
5.1	Emballagen	12
5.2	Apparatet efter ophørt brug.....	12
6	EU DECLARATION OF CONFORMITY	13

1 Indledning

Original betjeningsvejledning

Denne vejledning er FKI Fast Food Tekniks original vejledning til Varmeplade modelserie TL-

Formål med vejledning

Denne vejledning har til formål at sikre korrekt installation, brug, håndtering og vedligehold af Varmeplade. Herefter kaldet **apparatet**.



Vigtigt! Læs vejledningen grundigt igennem før brug og gem til senere brug.

Opbevaring af vejledning

Vejledningen skal opbevares så den altid er let tilgængelig for bruger og servicetekniker.

Kendskab til vejledning

Det er apparatets indehavers forpligtelse at sikre, alle der skal betjene, servicere, vedligeholde eller reparere apparatet har læst vejledningen, som minimum de dele af den, der er relevante for deres arbejde.

Derudover har alle, der skal betjene, servicere, vedligeholde eller reparere apparatet, pligt til selv at søge informationer i vejledningen.

1.1 Generelt

1.1.1 Produktbeskrivelse

Varmepladen er udført i rustfrit stål med termostatreguleret varme i kabinettet.

Varmepladens formål og tilsigtet anvendelse

Varmepladen er beregnet til varmholdning af alle former for fødevarer ved at placere et fad eller bakke med fødevarer på varmepladen.

1.1.2 Fabrikant

FKI Fast Food Teknik a/s
Byghøjvej 5, Verninge
DK-5690 Tommerup
www.fki.dk

1.1.3 Maskinskilt

1.1.3.1 Typebetegnelse TLxx50



1.1.4 Tekniske specifikationer og forbrug

1.1.4.1 Mål og vægt

Modelbetegnelse	Bredde x dybde x højde	Vægt i kg
TL 2550	500 x 250 x 50	4 kg
TL 3550	500 x 350 x 50	5 kg

1.1.4.2 Effekt

Tilslutningsspænding: 240 V AC

Tilslutningsfrekvens: 50/60 Hz

Modelbetegnelse	Strømoftagelse [Amp.]	Effekt [kW]
CL 2530	1,7	0,4
CL 3050	1,7	0,4

Støj

Luftbåren støj udsendt af Varmepladen:

Målt lydtrykniveau : < 60 dB(A)

1.1.4.3 Tilsigtet brug

Apparatet må kun anvendes til tilberedning af fødevarer.

1.1.5 Modifikation

Apparatet må på ingen måde modificeres eller serviceres af uautoriserede personer. Sker dette fraskriver FKI Fast Food Teknik a/s sig ethvert ansvar.

2 Sikkerhed

Generelt

Læs disse sikkerhedsanvisninger før apparatet tages i brug. Opbevar dem i nærheden til senere reference. Disse anvisninger og selve apparatet er forsynet med vigtige oplysninger om sikkerhed, der altid skal læses og overholdes. FKI Fast Food Teknik a/s frasiger sig ethvert ansvar for manglende overholdelse af disse sikkerhedsregler, for u hensigtsmæssig brug af apparatet eller forkerte indstillinger.

2.1 Personligt sikkerhedsudstyr



Det anbefales at der under arbejde ved apparatet bæres handsker og briller, da Varmepladens overflader er varme og der kan være risiko for varmt fedt.

2.2 Potentielle farer



Når apparatet er i brug, skal brugeren være opmærksom at apparatet er varmt. Specielt må karret ikke berøres uden brug af beskyttelsehandsker. Pas derfor på ikke at berøre disse under betjening af apparatet.



Under drift er det kun betjeningsknapper på fronten, der må berøres. De fødevarer der tilberedes på apparatet, lægges på og fjernes med et dertil beregnet redskab for at undgå kontakt med Varmepladens varme flader.

2.3 Hvem må bruge apparatet



Dette apparat er ikke beregnet til brug af børn! Heller ikke personer med nedsat fysisk eller mentale evner eller mangel på erfaring og viden, medmindre de har fået oplæring eller instruktion om brug af apparatet af en person, der er ansvarlig for deres sikkerhed.

2.4 Transport/installation/fastgørelse

2.4.1 Transport

Apparatet leveres i transportemballage, og bør kun transporteres på samme måde, hvis den flyttes.

ADVARSEL: Apparatet må ikke flyttes under drift.



Flytning og opstilling af apparatet skal foretages af to eller flere personer!
RISIKO for skader!

Brug beskyttelseshandsker og sikkerhedssko under udpakning og installation - snitfare.

2.4.2 Installation

Apparatet opstilles på en egnet bordplade eller lignende i passende arbejds højde. Betjening af apparatet sker fra fronten. Apparatet er forsynet med ben beregnet til placering på bord eller disk.



Tilslutning af apparatet bør foretages af autoriseret elinstallatør. Varmepladen er forsynet med 1-polet stik med jord (F+N+J). Vær opmærksom på at installationen er udført korrekt med tilstrækkelig sikringsstørrelse, beskyttelse mod fejlstrøm og jordforbindelse.



ADVARSEL: Apparatet skal jordforbindes i overensstemmelse med nationale sikkerhedsstandarder for elektrisk materiel, da det ellers kan forårsage elektrisk stød og alvorlig personskade.



Varmepladen skal akklimatiseres før brug. Derfor bør den ikke startes før der er gået otte timer.



Strømforsyningen skal kunne afbrydes enten ved at tage stikket ud eller ved hjælp af en multipolet afbryder, der er anbragt før strømuttaget i henhold til gældende regler på området, og være frit tilgængelig. Apparatet skal jordforbindes i overensstemmelse med nationale sikkerhedsstandarder for elektrisk materiel.



Der må ikke anvendes forlængerledninger eller multistikdåser. Efter endt installation må der ikke være direkte adgang til de elektriske dele. Rør aldrig ved apparatet, hvis du er våd eller har bare fødder. Anvend ikke dette apparat, hvis strømkablet eller stikket er beskadiget, hvis apparatet ikke fungerer korrekt, eller hvis det er beskadiget, eller har været tabt på gulvet.



Eventuel udskiftning af elkablet skal foretages af en autoriseret tekniker, for at undgå fare for personskade - RISIKO for elektrisk stød. Der må kun anvendes kabler, der er olieresistente!

2.4.3 Fastgørelse



Apparatet behøver ikke at fastgøres, den er forsynet ben for at sikre stabil og let opstilling.

Alle modeller er forsynet med ben for placering på et egnet bord eller lignende.

2.5 Drift



Apparatet skal være under opsyn under brug og skal slukkes på dens hovedafbryder, hvis den forlades.



Apparatet er kun beregnet til fremstilling af fødevarer. Der må ikke påføres væsker eller andre stoffer som har et brændpunkt på under 300°C.

2.6 Rengøring/vedligehold



Afbryd varmepladen og lad den afkøle før rengøring!



RENGØRING OG VEDLIGEHOLDELSES ADVARSEL: Der må ikke bruges produkter som indeholder syre, da det kan skade overfladen på produktet.

Varmepladen rengøres ved aftørring med hårdt opvredet klud på udvendige overflader evt. tilsat almindelige rengøringsmidler



Anvend aldrig damprensere/skumrensere - RISIKO for elektrisk stød.

2.7 Servicing



Apparatet skal altid være slukket og koblet fra strømkilden før opstart af reparation.

Reparation af Varmepladen bør kun foretages af autoriseret personale.

3 Betjening

3.1 Før ibrugtagning



Før opstart fjernes alt emballage og beskyttelsesplast fra apparatet og bortskaffes efter gældende regler (*se afsnit 5.1*). Læs grundigt *afsnittet 2* om sikkerhed før apparatet tilsluttes.



Før opstart rengøres apparatet jævnfør *afsnit 2.6*.

3.2 Betjening

Varmepladen tilsluttes en stikkontakt med jordforbindelse.

Den røde hovedafbryder tændes og lampen lyser.

Varmepladen er forsynet med termostatregulering i front, som sættes på ønsket temperatur ved at dreje knappen mod højre. Termostaten kan reguleres mellem 30 og 110°C.

Varmepladen slukkes på den røde afbryder eller ved at dreje termostatknapen til 0.

3.3 Reparation og reservedele

Reparation må kun udføres af autoriseret servicepersonale med kendskab til elektriske maskiner.

3.4 Specifikationer for reservedele

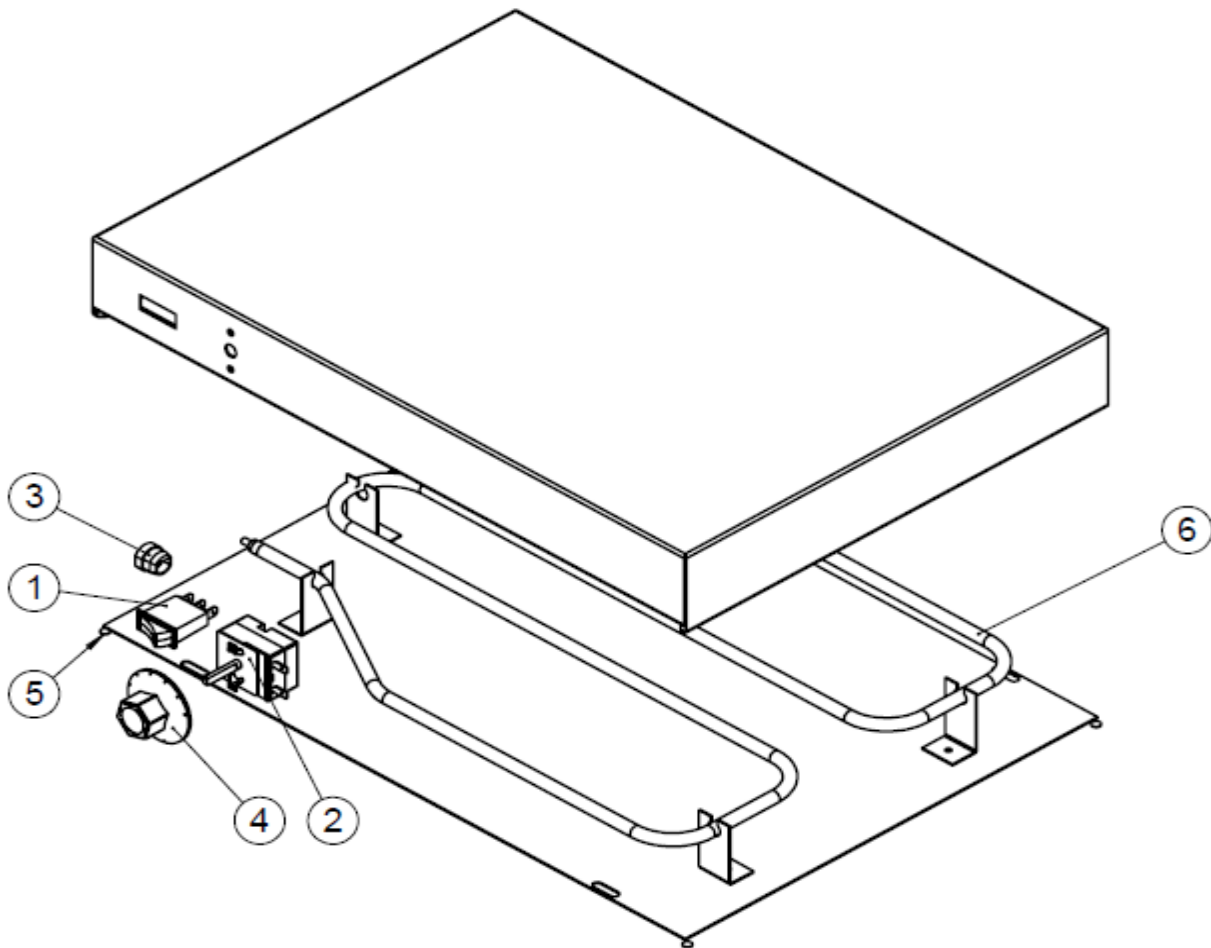

Pos.	Varenummer	Antal	Benævnelse
1	83-07505	1	Afbryder 1-polet rød m. lampe
2	72-03623	1	Termostat 30-110°C med kapilarføler
3	72-03570	1	Kabelgennemføring
4	72-03628	1	Vred 30 – 110°C
5	83-08646	4	Ben selvklæbende
6	83-05451	1	Varmelegeme TL 3550 400W 230V
6	83-05452	1	Varmelegeme TL 2550 400W 230V

El diagram

Pos.	Varenummer	Antal	Benævnelse
1	72-03627	1	Netledning 3x1 mm ²
2	83-07505	1	Afbryder 1- polet rød
3	72-03623	1	Termostat 30-110°C med kapillarrør
4	83-05451	1	Varmelegeme TL 3550 400W 230V
4	83-05452	1	Varmelegeme TL 2550 400W 230V

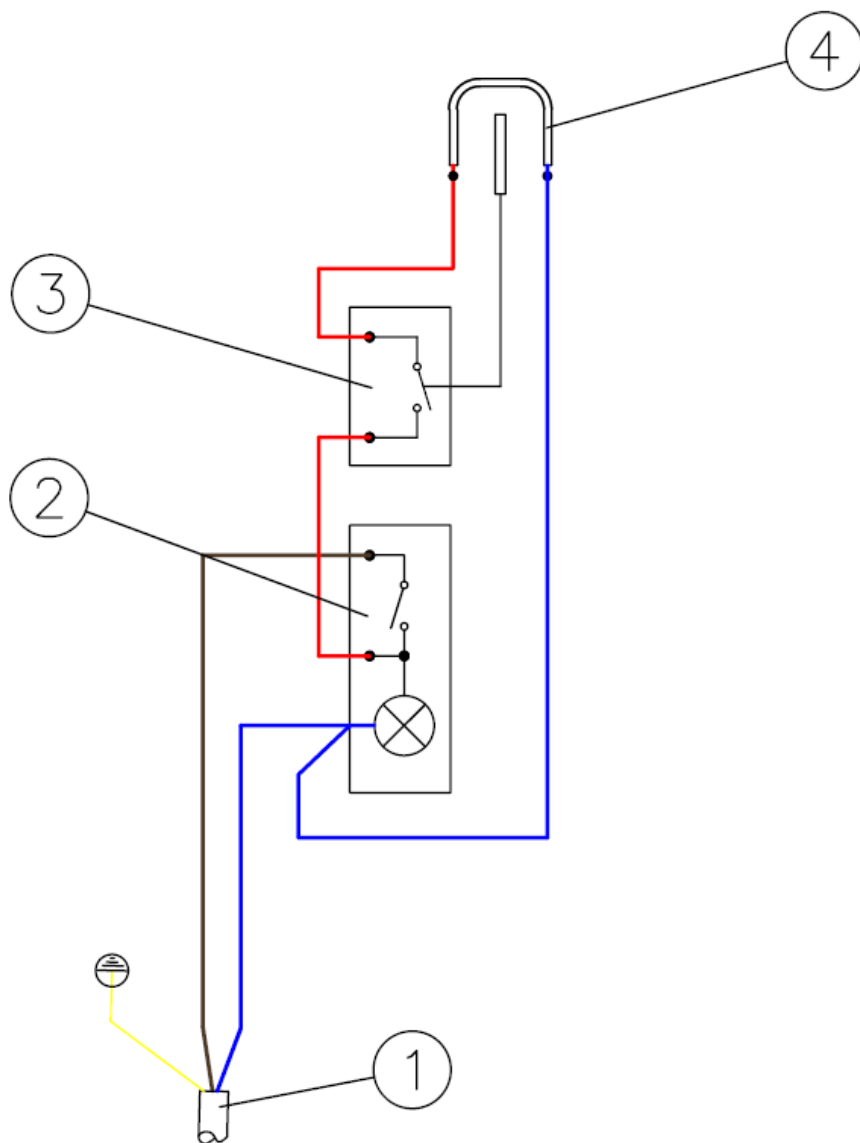

4 Rengøring

4.1 Generelt



Husk personligt sikkerhedsudstyr se punkt 2.1

Før ibrugtagning af apparatet første gang, aftørres alle flader der er i kontakt med fødevarer, med en fugtig klud. Der må ikke bruges rengøringsmidler, der indeholder syre.

4.2 Daglig rengøring

Varmepladen bør rengøres flere gange dagligt.

En gang dagligt rengøres Varmepladen grundigt og alle udvendige overflader aftørres med en fugtig klud.

Rengøring bør ikke foretages når Varmepladen er mere en 50°C varm.

5 Bortskaffelse

5.1 Emballagen

Emballagen bør ikke efterlades i miljøet, men skal bortskaffes i overensstemmelse med lokale regler.

5.2 Apparatet efter ophørt brug

Varmepladen er mærket med genbrugssymbol efter bekendtgørelse 148 af 8. februar 2018 (Elektronikaf-faldsbekendtgørelsen). WEEE2 direktiv 2012/19/EU

Det betyder, at du skal bortskaffe det efter kommunens bestemmelser, f.eks. i dertil opstillet container på kommunens genbrugsplads, når produktet er udtjent.



6 EU DECLARATION OF CONFORMITY

EF-Overensstemmelseserklæring

2006/42/EF bilag II A

Fabrikant FKI Fast Food Teknik a/s
Byghøjvej 5, Verringe
DK-5690 Tommerup
(+45) 64 75 10 66

erklærer hermed, at

Maskine / Type Varmeplade type TL 2550
Varmeplade type TL 3550

Er fremstillet i overensstemmelse med følgende EU direktiver:

2006/42/EF Maskindirektivet

Under anvendelse af følgende harmoniserede standarder:

EN 60204-1 Elektrisk Materiel på Maskiner

Titel Direktør
Navn Søren Poulsen
Firma FKI Fast Food Teknik a/s

01.02.10



Dato

Underskrift



Fast Food Teknik a/s

Byghøjvej 5 · Verringe · DK-5690 Tommerup · Tel. +45 6475 1066 · info@fki.dk · www.fki.dk