

# Brugervejledning

## FKI Varmelampe

GL2110 og GL2120



Version 2.0



**FKI Fast Food Teknik a/s**

## Indhold

1	Indledning.....	3
1.1	Generelt.....	4
1.1.1	Produktbeskrivelse .....	4
	Varmelampens formål og tilsigtet anvendelse .....	4
1.1.2	Fabrikant .....	4
1.1.3	Maskinskilt .....	4
1.1.4	Tekniske specifikationer og forbrug .....	4
1.1.5	Modifikation .....	5
2	Sikkerhed .....	6
2.1	Personligt sikkerhedsudstyr .....	6
2.2	Potentielle farer.....	6
2.3	Hvem må bruge apparatet.....	6
2.4	Transport/installation/fastgørelse .....	7
2.4.1	Transport .....	7
2.4.2	Installation .....	7
2.4.3	Fastgørelse .....	8
2.5	Drift.....	8
2.6	Rengøring/vedligehold .....	8
2.7	Servicering .....	9
3	Betjening.....	9
3.1	Før ibrugtagning .....	9
3.2	Betjening.....	9
3.3	Reparation og reservedele .....	10
3.4	Specifikationer for reservedele .....	10
	El diagram.....	11
4	Rengøring.....	12
4.1	Generelt.....	12
4.2	Daglig rengøring.....	12
5	Bortskaffelse.....	12
5.1	Emballagen .....	12
5.2	Apparatet efter ophørt brug.....	12
6	EU DECLARATION OF CONFORMITY .....	13

# 1 Indledning

## **Original betjeningsvejledning**

Denne vejledning er FKI Fast Food Tekniks original vejledning til Varmelampe modelserie GL-

## **Formål med vejledning**

Denne vejledning har til formål at sikre korrekt installation, brug, håndtering og vedligehold af Varmelampe. **Herefter kaldet apparatet.**



**Vigtigt! Læs vejledningen grundigt igennem før brug og gem til senere brug.**

## **Opbevaring af vejledning**

Vejledningen skal opbevares så den altid er let tilgængelig for bruger og servicetekniker.

## **Kendskab til vejledning**

Det er apparatets ejer's forpligtelse at sikre, alle der skal betjene, servicere, vedligeholde eller reparere apparatet har læst vejledningen, som minimum de dele af den, der er relevante for deres arbejde.

Derudover har alle, der skal betjene, servicere, vedligeholde eller reparere apparatet, pligt til selv at søge informationer i vejledningen.

## 1.1 Generelt

### 1.1.1 Produktbeskrivelse

Varmelampen er udført i rustfrit stål med plads til GN bakke eller lignende.

#### Varmelampens formål og tilsigtede anvendelse

Varmelampen er beregnet til varmholdning af alle former for fødevarer ved at placere et fad eller bakke med fødevarer på under varmelampen

### 1.1.2 Fabrikant

FKI Fast Food Teknik a/s  
Byghøjvej 5, Verninge  
DK-5690 Tommerup  
www.fki.dk

### 1.1.3 Maskinskilt

#### 1.1.3.1 Typebetegnelse GL2110, GL2120



### 1.1.4 Tekniske specifikationer og forbrug

#### 1.1.4.1 Mål og vægt

Modelbetegnelse	Bredde x dybde x højde	Vægt i kg
GL 2110	400 x 370 x 515	7 kg
GL 2120	800 x 370 x 515	9 kg

#### 1.1.4.2 Effekt

Tilslutningsspænding: 240 V AC

Tilslutningsfrekvens: 50/60 Hz

Modelbetegnelse	Strømoftagelse [Amp.]	Effekt [kW]
GL2110	1,1	0,25
GL2120	2,2	2 x 0,25

#### Støj

Luftbåren støj udsendt af Varmelampen:

Målt lydtrykniveau : < 60 dB(A)

#### 1.1.4.3 Tilsigtet brug

Apparatet må kun anvendes til varmholdning af fødevarer.

#### 1.1.5 Modifikation

Apparatet må på ingen måde modificeres eller serviceres af uautoriserede personer. Sker dette fraskriver FKI Fast Food Teknik a/s sig ethvert ansvar.

## 2 Sikkerhed

### **Generelt**

Læs disse sikkerhedsanvisninger før apparatet tages i brug. Opbevar dem i nærheden til senere reference. Disse anvisninger og selve apparatet er forsynet med vigtige oplysninger om sikkerhed, der altid skal læses og overholdes. FKI Fast Food Teknik a/s frasiger sig ethvert ansvar for manglende overholdelse af disse sikkerhedsregler, for u hensigtsmæssig brug af apparatet eller forkerte indstillinger.

### 2.1 Personligt sikkerhedsudstyr



Det anbefales at der under arbejde ved apparatet bæres handsker og briller, da Varmelampen overflader er varme og der kan være risiko for varmt fedt.

### 2.2 Potentielle farer



Når apparatet er i brug, skal brugeren være opmærksom at apparatet er varmt. Specielt må karret ikke berøres uden brug af beskyttelsehandsker. Pas derfor på ikke at berøre disse under betjening af apparatet.



Under drift er det kun betjeningsknapper på fronten, der må berøres. De fødevarer der tilberedes på apparatet, lægges på og fjernes med et dertil beregnet redskab for at undgå kontakt med Varmelampens varme flader.

### 2.3 Hvem må bruge apparatet



Dette apparat er ikke beregnet til brug af børn! Heller ikke personer med nedsat fysisk eller mentale evner eller mangel på erfaring og viden, medmindre de har fået oplæring eller instruktion om brug af apparatet af en person, der er ansvarlig for deres sikkerhed.

## 2.4 Transport/installation/fastgørelse

### 2.4.1 Transport

Apparatet leveres i transportemballage, og bør kun transporteres på samme måde, hvis den flyttes.

**ADVARSEL: Apparatet må ikke flyttes under drift.**



Flytning og opstilling af apparatet skal foretages af to eller flere personer!  
RISIKO for skader!

Brug beskyttelseshandsker og sikkerhedssko under udpakning og installation - snitfare.

### 2.4.2 Installation

Apparatet opstilles på en egnet bordplade eller lignende i passende arbejds højde. Betjening af apparatet sker fra fronten. Apparatet er forsynet med ben, beregnet til placering på bord eller disk.



Tilslutning af apparatet bør foretages af autoriseret elinstallatør. Varmelampen er forsynet med 1-polet stik med jord (F+N+J). Vær opmærksom på at installationen er udført korrekt med tilstrækkelig sikringsstørrelse, beskyttelse mod fejlstrøm og jordforbindelse.



**ADVARSEL: Apparatet skal jordforbindes i overensstemmelse med nationale sikkerhedsstandarder for elektrisk materiel, da det ellers kan forårsage elektrisk stød og alvorlig personskade.**



Varmelampen skal akklimatiseres før brug. Derfor bør den ikke startes før der er gået otte timer.



Strømforsyningen skal kunne afbrydes enten ved at tage stikket ud eller ved hjælp af en multipolet afbryder, der er anbragt før strømuttaget i henhold til gældende regler på området, og være frit tilgængelig. Apparatet skal jordforbindes i overensstemmelse med nationale sikkerhedsstandarder for elektrisk materiel.



Der må ikke anvendes forlængerledninger eller multistikdåser. Efter endt installation må der ikke være direkte adgang til de elektriske dele. Rør aldrig ved apparatet, hvis du er våd eller har bare fødder. Anvend ikke dette apparat, hvis strømkablet eller stikket er beskadiget, hvis apparatet ikke fungerer korrekt, eller hvis det er beskadiget, eller har været tabt på gulvet.



Eventuel udskiftning af elkablet skal foretages af en autoriseret tekniker, for at undgå fare for personskade - RISIKO for elektrisk stød. Der må kun anvendes kabler, der er olieresistente!

### 2.4.3 Fastgørelse



Apparatet behøver ikke at fastgøres, den er forsynet med ben for at sikre stabil og let opstilling.

Alle modeller er forsynet med ben for placering på et egnet bord eller lignende.

## 2.5 Drift



Apparatet skal være under opsyn under brug og skal slukkes på dens hovedafbryder, hvis den forlades.



Apparatet er kun beregnet til fremstilling af fødevarer. Der må ikke påføres væsker eller andre stoffer som har et brændpunkt på under 300°C.

## 2.6 Rengøring/vedligehold



Afbryd varmelampen og lad den afkøle før rengøring!



**RENGØRING OG VEDLIGEHOLDELSES ADVARSEL:** Der må ikke bruges produkter som indeholder syre, da det kan skade overfladen på produktet.

Varmelampen rengøres ved aftørring med hårdt opvredet klud på udvendige overflader evt. tilsat almindelige rengøringsmidler



Anvend aldrig damprensere/skumrensere - RISIKO for elektrisk stød.



## 2.7 Servicing



Apparatet skal altid være slukket og koblet fra strømkilden før opstart af reparation.

Reparation af Varmelampen bør kun foretages af autoriseret personale.

## 3 Betjening

### 3.1 Før ibrugtagning



Før opstart fjernes alt emballage og beskyttelsesplast fra apparatet og bortskaffes efter gældende regler (*se afsnit 5.1*). Læs grundigt *afsnittet 2* om sikkerhed før apparatet tilsluttes.



Før opstart rengøres apparatet jævnfør *afsnit 2.6*.

### 3.2 Betjening

Varmelampen tilsluttes en stikkontakt med jordforbindelse.

Den grønne hovedafbryder tændes og lampen lyser.

### 3.3 Reparation og reservedele

Reparation må kun udføres af autoriseret servicepersonale med kendskab til elektriske maskiner.

### 3.4 Specifikationer for reservedele

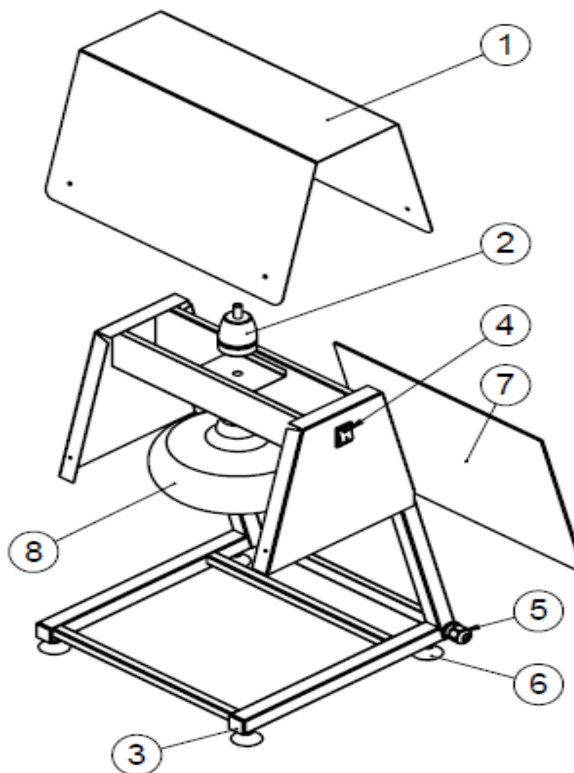

Pos.	Varenummer	Antal	Benævnelse
1	83-06640	1	Skærm GL 2110
1	83-06641	1	Skærm GL 2120
2	82-03503	1(2)	Fatning E27 porcelæn
3	84-00040	2	Rørben 25x25
4	83-07888	1	Afbryder 1-polet grøn m. lampe
5	72-03521	1	Kabelforskruning PG 11
6	81-06028	4	Ben, sort (glidesko)
7	83-06628	1	Plexiglasplade GL 2110
7	83-06629	1	Plexiglasplade GL 2120
8	82-03502	1(2)	IR-Lampe 250W E27

## El diagram

Pos.	Varenummer	Antal	Benævnelse
1	72-03627	1	Netledning 3x1 mm <sup>2</sup>
2	83-07889	1	Afbryder 2- polet grøn
3	82-03503	1	Fatning E27 porcelæn

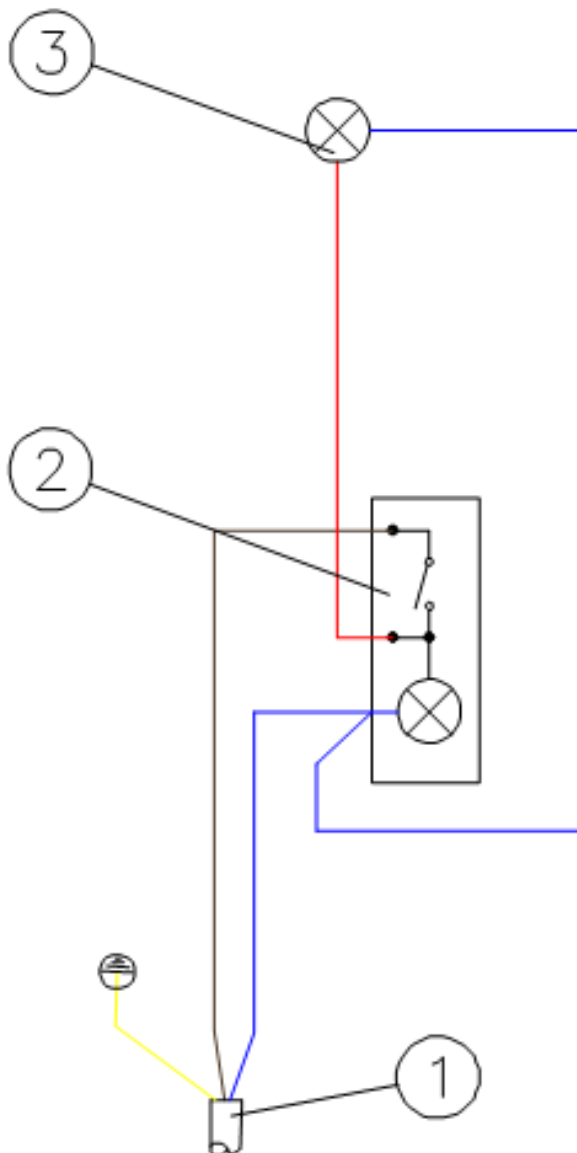

## 4 Rengøring

### 4.1 Generelt



Husk personligt sikkerhedsudstyr se punkt 2.1

Før ibrugtagning af apparatet første gang, aftørres alle flader der er i kontakt med fødevarer, med en fugtig klud. Der må ikke bruges rengøringsmidler, der indeholder syre.

### 4.2 Daglig rengøring

Varmelampen bør rengøres flere gange dagligt.

En gang dagligt rengøres Varmelampen grundigt og alle udvendige overflader aftørres med en fugtig klud.

Rengøring bør ikke foretages når Varmelampen er mere en 50°C varm.

## 5 Bortskaffelse

### 5.1 Emballagen

Emballagen bør ikke efterlades i miljøet, men skal bortskaffes i overensstemmelse med lokale regler.

### 5.2 Apparatet efter ophørt brug

Varmelampen er mærket med genbrugssymbol efter bekendtgørelse 148 af 8. februar 2018 (Elektronikaf-faldsbekendtgørelsen). WEEE2 direktiv 2012/19/EU

Det betyder, at du skal bortskaffe det efter kommunens bestemmelser, f.eks. i dertil opstillet container på kommunens genbrugsplads, når produktet er udtjent.



## 6 EU DECLARATION OF CONFORMITY

# EF-Overensstemmelseserklæring

2006/42/EF bilag II A

*Fabrikant* FKI Fast Food Teknik a/s  
Byghøjvej 5, Verringe  
DK-5690 Tommerup  
(+45) 64 75 10 66

erklærer hermed, at

*Maskine / Type* Varmelampe type GL 2110  
Varmelampe type GL 2120

Er fremstillet i overensstemmelse med følgende EU direktiver:

2006/42/EF Maskindirektivet

Under anvendelse af følgende harmoniserede standarder:

EN 60204-1 Elektrisk Materiel på Maskiner

*Titel* Direktør  
*Navn* Søren Poulsen  
*Firma* FKI Fast Food Teknik a/s

01.02.10



---

*Dato*

---

*Underskrift*



**FKI Fast Food Teknik a/s**

Byghøjvej 5 · Verringe · DK-5690 Tommerup · Tel. +45 6475 1066 · [info@fki.dk](mailto:info@fki.dk) · [www.fki.dk](http://www.fki.dk)